

تلميح: تتحدد اليد اليسرى واليد اليمنى عند مواجهة مقدمة الكرسي.

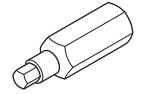

مفك سداسي

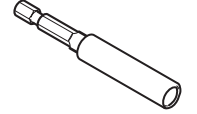
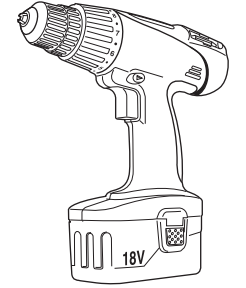
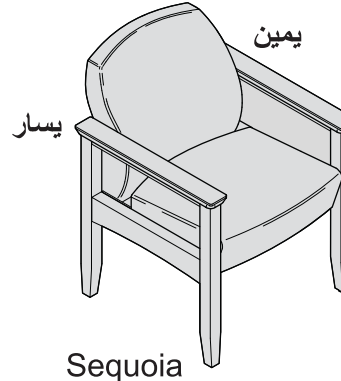
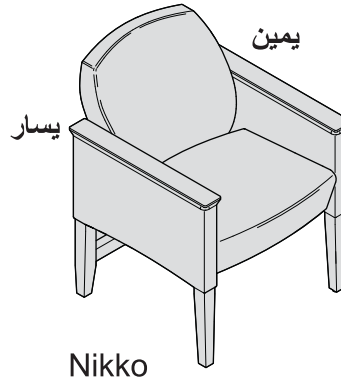
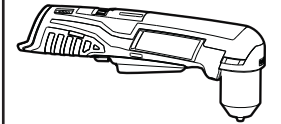

إذا كانت لديك أية مشكلة أو سؤال أو طلب، اتصل بالتاجر المحلي لديك أو بالخط الأول لشركة Steelcase على الخط المجاني 888.STEELCASE (888.783.3522) للحصول على استجابة فورية من الأشخاص الراغبين في مساعدتك.

(خارج الولايات المتحدة الأمريكية وكندا والمكسيك وبورتوريكو وجزر فرجن التابعة للولايات المتحدة الأمريكية. يرجى الاتصال على الرقم: 1.616.247.2500) أو زيارة موقعنا الإلكتروني: www.steelcase.com

© جميع الحقوق لعام 2010 محفوظة لشركة Steelcase Inc.
جراند رابيدز، ميتشجن 49501
الولايات المتحدة الأمريكية

طُبِعَ في الولايات المتحدة الأمريكية

1- ضع الذراعين على جانب الكرسي كما هو موضح.

2- قم بتنبيت كل ذراع في جانب الكرسي باستخدام أدوات التثبيت المرفقة مع مجموعة التركيب.

يمكنك ضبط استواء الكرسي على الأرض غير المستوية بوضع الكرسي في الموضع النهائي الذي يتم استخدام الكرسي فيه وفك أدوات التثبيت قليلاً حتى تلامس جميع الأرجل الأرض. ثم أعد إحكام ربط أدوات التثبيت.

تلميح:

قد يصعب تركيب المسامير الملولبة الخلفية والأمامية. لسهولة التركيب، قم بفك ظهر الكرسي عند الجزء السفلي وأبعد الفوم عن منطقة دخول المسامير الملولبة.

ينبغي تركيب جميع المسامير الملولبة الثمانية.

ملاحظة: عند تجميع كل جانب من جانبي الكرسي، اربط المسامير بالتناوب وبالتساوي.

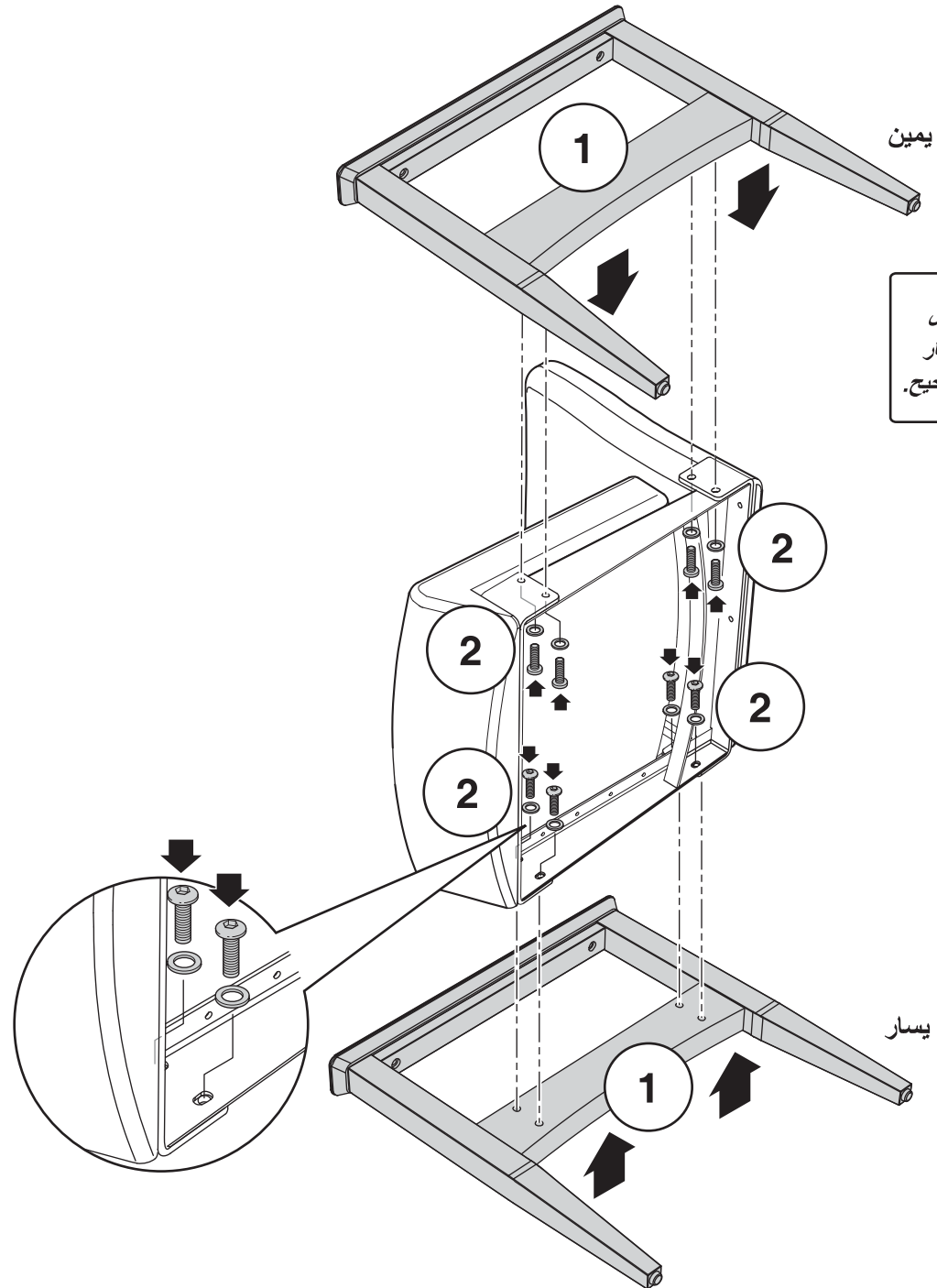

تجميع ظهر الكرسي

1- قم بحاذة ثقب الخلوص الموجودة على الإطار المعدني للمقعد مع الملحقات الملولبة الموجودة على مجموعة الظهر. ثم قم بالتركيب.

2- ثبت بإحكام مجموعة الظهر بإطار المقعد باستخدام (6) مسامير بحلقات قفل. ارفع بطانة الفوم حسب الحاجة لتثبيت جميع المسامير الستة والحلقات.

مهم: يجب تثبيت جميع المسامير الستة وحلقات القفل في كل وسادة خلفية قبل استخدام الكرسي.

3- اسحب أطراف غطاء التنجيد لأسفل وأغلق الزمام المنزلق الموجود أسفل مجموعة الظهر.

