

INSTRUCCIONES DE MONTAJE E INSTALACIÓN

Vanitorio Cascada® de 30"
9437.200

Superficie de vanitorio Portsmouth®
7820.800

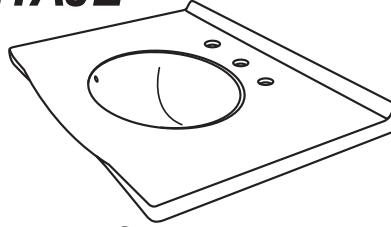

Gracias por elegir nuestros productos, los cuales han sido el referente de calidad por más de 100 años. Para asegurarse de que la instalación se realice sin inconvenientes, lea con atención estas instrucciones antes de comenzar. Revise también la lista de herramientas y materiales recomendados; desempaque y examine cuidadosamente su nuevo artefacto de plomería.

Para mantener la belleza del acabado, evite colocar los muebles a la luz solar directa, ya que ésta provoca decoloración. Evite también los cambios de temperatura extremos, coloque los muebles lejos de radiadores, calentadores y respiraderos y equipos de aire acondicionado. Evite colocar los muebles directamente bajo las ventanas.

Herramientas y materiales recomendados

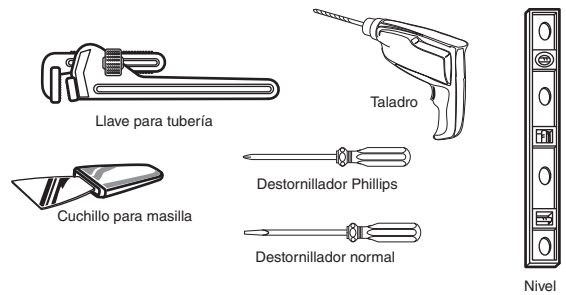
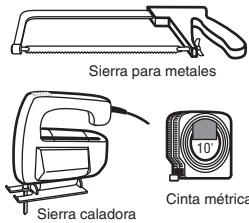
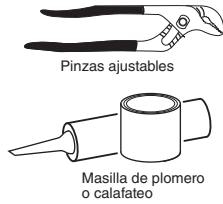
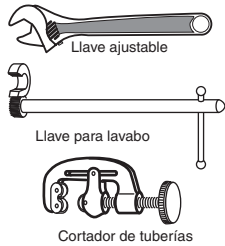

Bosquejo de dimensiones

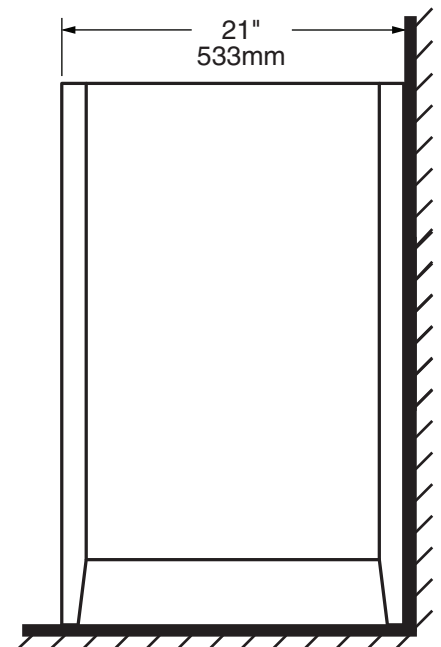
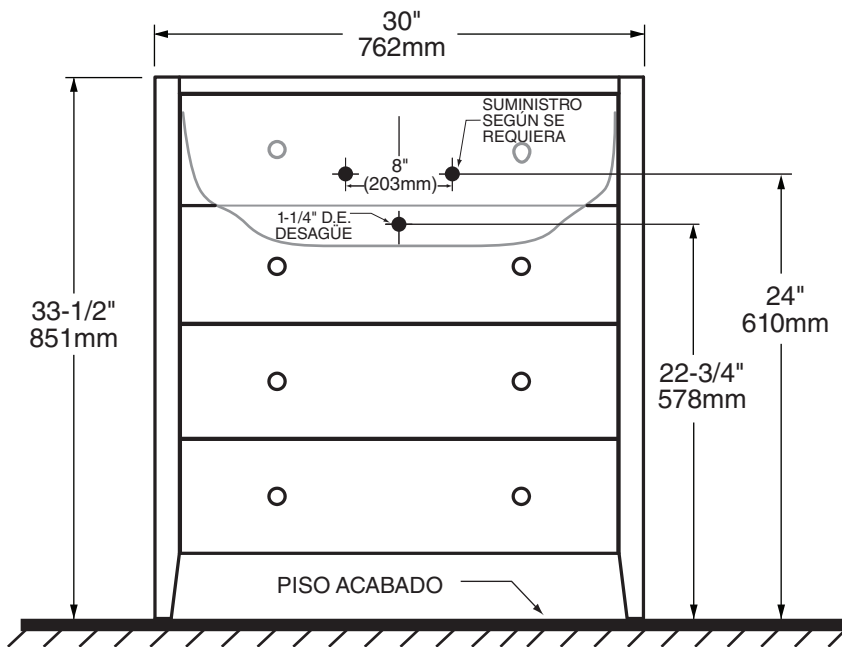

INSTALACIÓN DEL VANITORIO

Refuerce adecuadamente la zona de anclaje del vanitorio a la pared. La línea central del refuerzo debe estar a 27-3/4" del piso (vea la Figura 1).

Abra los cajones del vanitorio. Retire los tornillos del interior de los cajones y quite los cajones de los deslizadores. (vea la Figura 2).

Si hay una moldura, deberá hacerle unos cortes para dejar el vanitorio pegado a la pared (vea la Figura 3).

Trace las líneas de suministro y desagüe según las dimensiones de preparación.

NOTA: si las líneas de suministro actuales tienen una dimensión superior a 6" en el centro, pueden interferir con el corte en la parte posterior del vanitorio o del estante del vanitorio.

Coloque el vanitorio en su lugar y nivélelo con los deslizadores ajustables que están en la parte inferior de las patas. Los deslizadores se pueden ajustar hasta 3/4", pero se recomienda no superar 1/2" si es posible. Áncelo a la pared al menos a través de dos de los agujeros de anclaje de la parte posterior del vanitorio (vea la Figura 4).



FIGURA 1

FIGURA 2



FIGURA 3

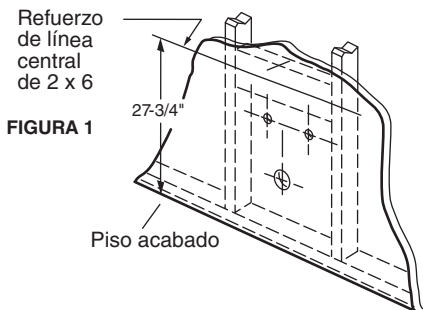

FIGURA 4

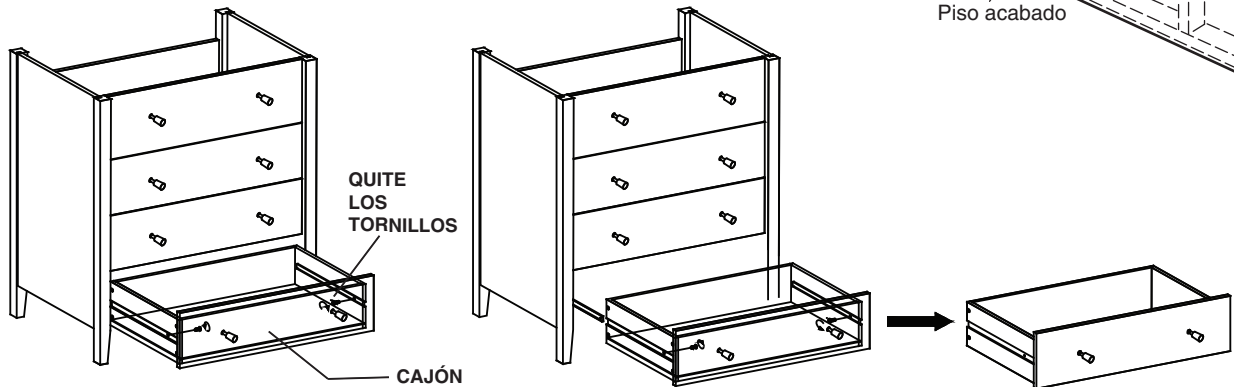

Con un taladro de 3/8" D.E., perforo tres agujeros de anclaje, equidistantes, en el soporte posterior del vanitorio (vea la Figura 4).

Continúe con la instalación adecuada para las opciones seleccionadas de superficie y lavabo.

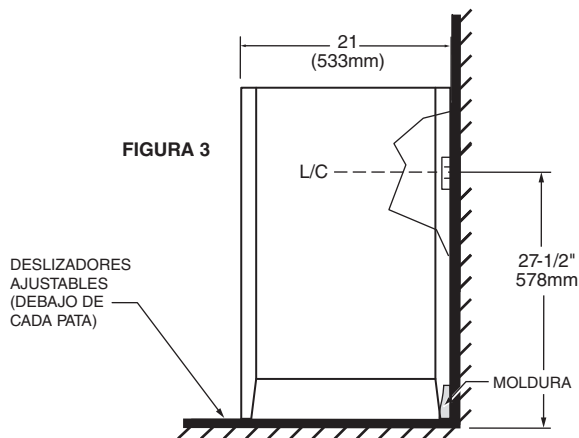
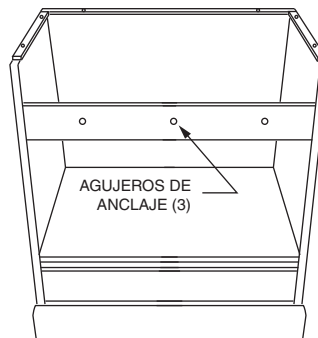
Instalación de la superficie Portsmouth®...

Se recomienda dos personas para esta instalación

Instale el conjunto de drenaje (no se incluye) en el lavabo. Asegúrese de aplicar una base de masilla para sellar en la parte inferior del drenaje (Pieza "A"), a fin de garantizar un sellado hermético entre el lavabo y el drenaje. Retire el exceso de masilla después de instalar el drenaje en el lavabo.

Aplique una base de adhesivo de silicona en el borde del vanitorio. Ponga la superficie Newbern centrada de izquierda a derecha en el vanitorio y con el borde posterior de la superficie al mismo nivel que la parte posterior del vanitorio. Limpie los residuos de silicona.

Coloque la superficie en el vanitorio y conecte la trampa al conjunto del drenaje y ajuste con la mano para verificar la alineación. Puede que deba cortar parte de la cola (área "B") o parte de la pata horizontal de la trampa (área "C").

Conecte las líneas de suministro de agua caliente y fría a las válvulas de cierre. Ajuste las uniones de la trampa para tener un ensamble hermético.

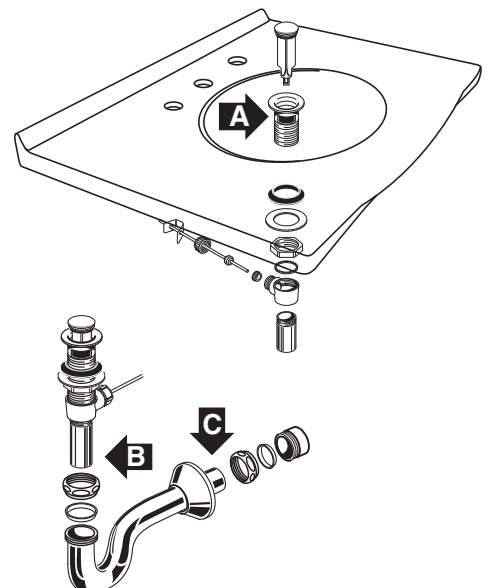

Cuidado y limpieza del vanitorio

Limpie el polvo del vanitorio frecuentemente con un paño limpio, suave, seco, sin pelusas, además de pulirlo con regularidad. Para limpiar la superficie, frote en la dirección de la veta. Utilice pastas que contengan detergentes, emulsionantes y aceite mineral. Evite utilizar limpiadores y ceras con silicona.

Limpie de inmediato el exceso de agua y las salpicaduras. Deje que el papel o paño se empape en lugar de frotarlo. El agua que quede por un período prolongado provocará manchas blancas en el acabado.

NOTA: tenga en cuenta que algunos productos químicos pueden dañar el acabado. Evite los siguientes elementos: yodo, tinte para cabello, crema de afeitar, loción para después de afeitarse, alcohol, perfume, Lestoil®, Lysol Tub y Tile Cleaner®, Lysol Spray Disinfectant®, Dow Disinfectant®, acetona, diluyente, Formula 409®, Tile-X® y Nair®.

GARANTÍA DE AS AMERICA, INC. PARA MUEBLES DE MADERA

Si la inspección de este producto de plomería de AS America, Inc. ("American Standard"), dentro del primer año siguiente a su compra inicial, confirma defectos en sus materiales o fabricación, American-Standard reparará o, a su elección, cambiará el producto por un modelo similar. Las variaciones en el color real de la madera y los acabados, que pueden ser producto de las características naturales de la madera, tales como los patrones de la veta, vetas minerales y la apariencia, no son defectos y no están cubiertos por esta garantía.

Esta garantía se aplica exclusivamente al comprador e instalación originales de estos productos.

Esta garantía limitada no se aplica al cumplimiento de las normas de construcción locales. Dado que los códigos de construcción local varían considerablemente, el comprador de este producto debe, antes de la instalación, consultar con su contratista de construcción o plomería local si quiere garantizar el cumplimiento de las normas locales.

Esta garantía será nula si el producto es retirado de su lugar original de instalación; si sufre mantenimiento inadecuado, maltrato, uso indebido, accidentes u otros daños, si no se lo instala de acuerdo con las instrucciones de American Standard o si sufre modificaciones incompatibles con el producto según es suministrado por American Standard.

La opción de reparar o cambiar este producto que tiene American Standard bajo esta garantía no cubre gastos laborales por retiro o instalación, como así tampoco American Standard será responsable ante cualquier otro daño imprevisto o emergente atribuible a defectos en el producto o a las reparaciones o al recambio de un producto con fallas, por lo que se lo excluye expresamente de esta garantía. (Algunos estados o provincias no permiten hacer exclusiones o limitaciones de las garantías implícitas, de modo que esta exclusión puede no aplicarse a su caso.)

Esta garantía le otorga derechos legales específicos. Los derechos estatales que usted pueda tener y que varían de un estado a otro o de una provincia a otra, no quedan afectados por esta garantía.

GARANTÍA LIMITADA DE AS AMERICA, INC. PARA TOPE DE MESA/TOCADOR DE MÁRMOL/GRANITO

Si la inspección de este producto de plomería de AS America, Inc. ("American Standard"), dentro del primer año siguiente a su compra inicial, confirma defectos en sus materiales o fabricación, American-Standard reparará o, a su elección, cambiará el producto por un modelo similar. Las variaciones en matices, vetas y textura que pueden resultar de características naturales de la piedra y, como tales, no son defectos, no están cubiertas por esta garantía limitada.

Esta garantía limitada se aplica sólo al comprador y la instalación original de estos productos. En el caso de un reclamo se exigirá comprobante de la compra; guarde su recibo.

Esta garantía limitada no se aplica al cumplimiento de las normas de construcción locales. Dado que los códigos de construcción local varían considerablemente, el comprador de este producto debe, antes de la instalación, consultar con su contratista de construcción o plomería local si quiere garantizar el cumplimiento de las normas locales.

Esta garantía limitada quedará nula si el producto se retira de su lugar de instalación inicial, si sufre mantenimiento inadecuado, maltrato, uso indebido, accidentes u otros daños, si no se lo instala de acuerdo con las instrucciones de American Standard o si sufre modificaciones incompatibles con el producto según es suministrado por American Standard.

La opción de American Standard de reparar o cambiar el producto cubierto por la presente garantía limitada no cubre costos de mano de obra ni de extracción ni instalación; American Standard tampoco tendrá responsabilidad alguna por otros daños incidentales ni consecuenciales atribuibles a defectos del producto ni a la reparación o cambio de un producto defectuoso, todo lo cual queda expresamente excluido de la garantía. Esta garantía limitada no cubre ninguna responsabilidad por daños consecuenciales o incidentales, todos los cuales quedan expresamente excluidos de la garantía, o la ampliación más allá de la duración de esta garantía limitada de cualquier garantía limitada implícita, incluso las de comerciabilidad o adecuación a un propósito en particular. (Algunos estados o provincias no permiten hacer exclusiones o limitaciones de las garantías limitadas implícitas, de modo que esta exclusión puede no aplicarse a su caso.)

Esta garantía limitada le otorga derechos legales específicos. Los derechos estatales que usted pueda tener y que varían de un estado a otro o de una provincia a otra, no quedan afectados por esta garantía.

Para obtener servicios cubiertos por las presentes garantías limitadas, se sugiere presentar un reclamo a través del contratista o proveedor a quien se compró el producto, o enviar una solicitud de servicios (incluyendo una descripción del modelo del producto y del defecto) a alguna de las siguientes direcciones:

En los Estados Unidos:

American Standard Brands
P.O. Box 6820
Piscataway, New Jersey 08855
Attention: Director of Consumer Affairs

En Canadá:

AS Canada ULC
5900 Avebury Rd.
Mississauga, Ontario
Canada L5R 3M3

En México:

American Standard B&K México
S. de R. L. de C.V.
Vía Morelos #330
Col. Santa Clara
Ecatepec 55540 Edo. México
Número sin cargo: 01-800-839-1200
www.americanstandard.com.mx

Para los residentes de los Estados Unidos, también se puede obtener información sobre las garantías llamando al siguiente número gratuito: (800) 442-1902
www.americanstandard.com

Número de teléfono gratuito: (800) 387-0369
www.americanstandard.ca

| Nº DE PIEZA DE REPUESTO | DESCRIPCIÓN |
|-------------------------|-----------------------------|
| 7301063-0070A | TIRADOR DE NÍQUEL CEPILLADO |
| 7301062-0070A | DESLIZADOR PARA CAJÓN |
| 7301067-XXX0A | PORTE FRONTAL DEL CAJÓN |
| 730674-0070A | NIVELADOR ROSCADO |

**NOTA: POR FAVOR
ESPECIFICAR ACABADO
XXX - 334 Maple
XXX - 310 Tobacco**