

INSTRUCTIONS D'INSTALLATION

American Standard

Style That Works Better

CADET TOILETTES À PRESSION ASSISTÉE DEUX PIÈCES 1,1 GPP

- Modèle 2462.100 Cadet allongée 15 po

- Modèle 2467.100 Cadet allongée 16 ½ po cuvette haute

YORKVILLE TOILETTES À PRESSION ASSISTÉE DEUX PIÈCES 1,1 GPP

- Modèle 2876.100 Yorkville allongée 15 po

- Modèle 2878.100 Yorkville allongée 16 ½ po cuvette haute

Nous vous remercions d'avoir choisi American Standard - synonyme de qualité supérieure depuis plus de 100 ans. Afin de s'assurer que ce produit soit bien installé, veuillez lire ces instructions attentivement avant de commencer. (Certaines installations peuvent requérir une aide professionnelle.) Assurez-vous également que votre installation se conforme aux codes locaux.

⚠ AVERTISSEMENT : CE PRODUIT EST FRAGILE. POUR ÉVITER LES BRIS ET DES BLESSURES, MANIPULER AVEC SOIN !

REMARQUE : Pour un bon fonctionnement, la pression recommandée se situe entre 25 psi lorsque la chasse est tirée et à 80 psi à l'état statique.

OUTILS ET MATÉRIAUX RECOMMANDÉS

Couteau à mastic Tournevis normal

Clé universelle

Scellant

Ruban à mesurer

Scie à métaux

Rondelle de cire/Joint

Tuyau d'alimentation flexible

Boulons

Niveau de menuisier

Jeu de collerettes (toilettes Cadet)

Néoprène ou joint de graphite (toilettes Yorkville)

1 ENLEVER LA VIEILLE TOILETTE

- Fermer le robinet d'alimentation de la toilette et vider le réservoir complètement. Essuyer le reste de l'eau du réservoir et de la cuvette avec une serviette ou une éponge.
- Débrancher et enlever le tuyau d'alimentation. REMARQUE : Si le robinet doit être remplacé, fermer d'abord l'alimentation d'eau!
- Enlever les vieux boulons de montage, enlever la toilette et fermer l'ouverture du renvoi pour éviter les odeurs d'égout.
- Enlever les boulons de la collerette et nettoyer la vieille cire, le vieux mastic, etc. à la base.

REMARQUE : La surface de montage doit être propre et de niveau **avant** d'installer la nouvelle toilette!

POUR TOILETTES CADET :

2-1 DIMENSIONS (Nominale) REMARQUE : La distance entre le mur et la ligne médiane de la collerette de la toilette doit être de 12 po (305 mm)

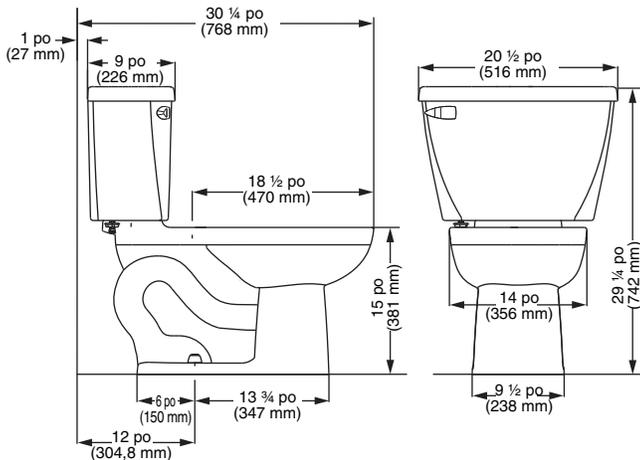

POUR TOILETTES YORKVILLE :

2-2 DIMENSIONS (Nominale) REMARQUE : La distance depuis le sol au centre de la collerette de plancher (brut) doit être de 4 po (102 mm) avec la collerette arrivant à 1/16 po (16 mm) maximum hors du mur fini.

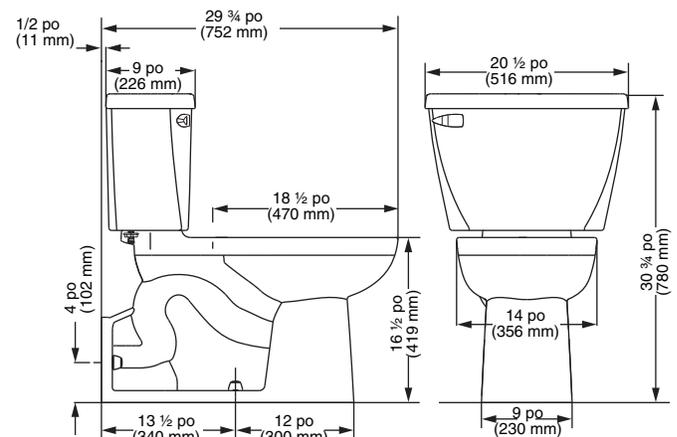

3-1 INSTALLER LES BOULONS DE LA TOILETTE

Passer les boulons de la toilette dans les ouvertures de la collerette, tourner 90° pour glisser en place, 6 po (152 mm) entre chacun et parallèle au mur.

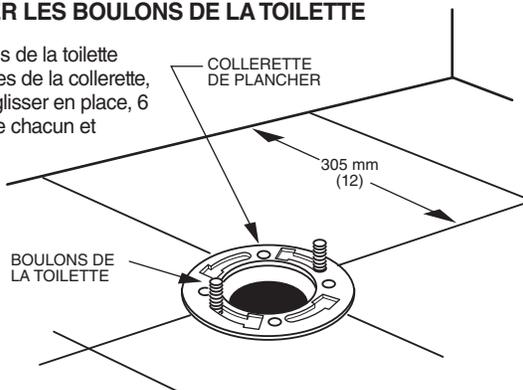

3-2 INSTALLER LES BOULONS DE LA TOILETTE

Passer les boulons de la toilette dans les ouvertures de la collerette, tourner 90° pour glisser en place, 6 po (152 mm) entre chacun et parallèle au sol. (Au besoin, appliquer du mastic pour tenir les boulons.) Au besoin, consolider le plancher et Percer deux trous de guidage pour le montage, comme illustré.

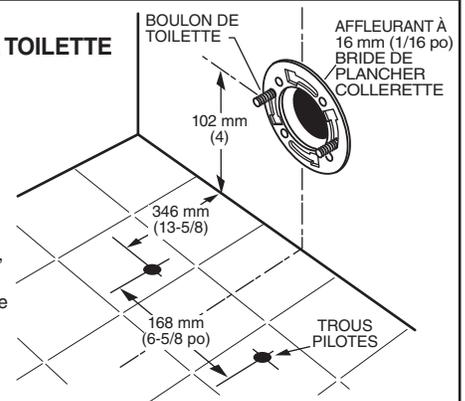

suite POUR TOILETTES CADET :

4-1 INSTALLER LE JOINT DE CIRE

Renverser la toilette sur le plancher (en protégeant contre les dommages), et installer la rondelle de cire uniformément autour de la collerette de vidange (garde), le côté plus étroit de la rondelle vers la toilette. Appliquer un mince ruban de scellant autour de la base de la collerette.

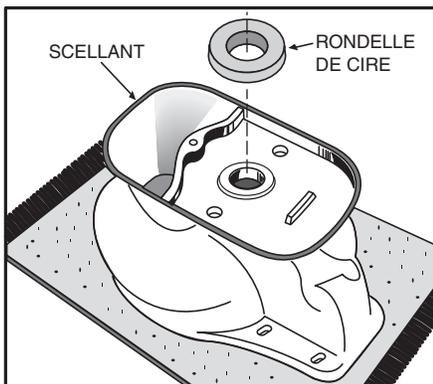

5-1

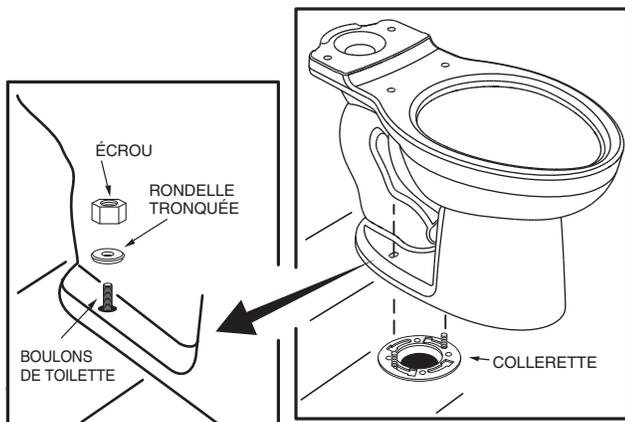

INSTALLER LA TOILETTE SUR LA COLLERETTE

- Dégager l'ouverture du renvoi dans le plancher et installer la toilette sur la collerette de manière à ce que les boulons passent à travers les trous de montage.
- Installer sans serrer les rondelles et écrous de retenue. Le côté des rondelles marqué « CE CÔTÉ EN HAUT » doit être tourné vers le haut!

6-1

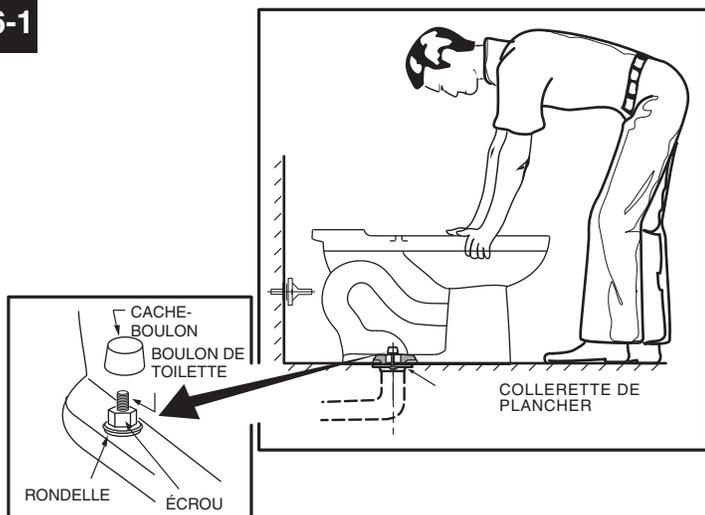

INSTALLATION DE LA TOILETTE

- Aligner la toilette avec le mur et, en la balançant, appuyer sur la cuvette vers le bas complètement sur la rondelle en cire et la collerette. Resserrer les écrous en alternant jusqu'à ce que la toilette soit solidement appuyée au sol.
 - ⚠ AVERTISSEMENT : ÉVITER DE TROP SERRER LES ÉCROUS AU RISQUE D'ENDOMMAGER LA BASE!**
- Installer les cache-boulons sur les rondelles. (Si nécessaire, couper le boulon à la bonne longueur avant d'installer les cache-boulons).
- Lisser le ruban de scellant autour de la base. Enlever l'excédent de scellant.

suite POUR TOILETTES YORKVILLE :

4-2 INSTALLER LE JOINT EN NÉOPRÈNE OU EN FEUTRE GRAPHITÉ*

Installer le joint de manière uniforme autour de la collerette d'évacuation (corne). Appliquer un mince ruban de scellant autour de la base de la collerette.
* Remarque : Il n'est pas recommandé d'utiliser un joint de cire pour cette installation.

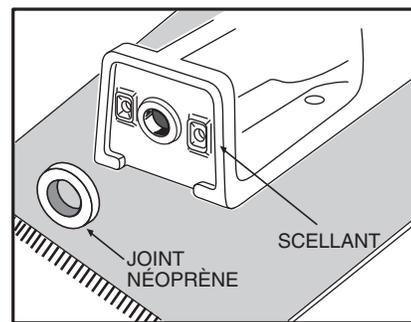

5-2

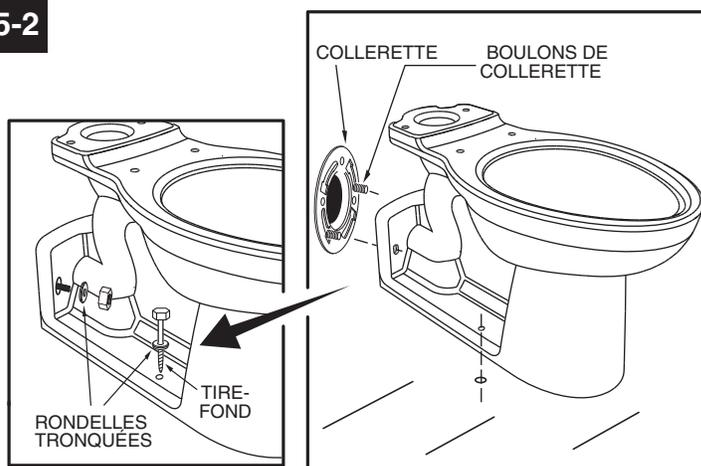

INSTALLER LA TOILETTE SUR LA COLLERETTE

- Dégager l'ouverture du renvoi dans le plancher et installer la toilette sur la collerette de manière à ce que les boulons passent à travers les trous de montage.
- Installer sans serrer les rondelles et écrous de retenue. Le côté des rondelles marqué « CE CÔTÉ EN HAUT » doit être tourné vers le haut!

6-2

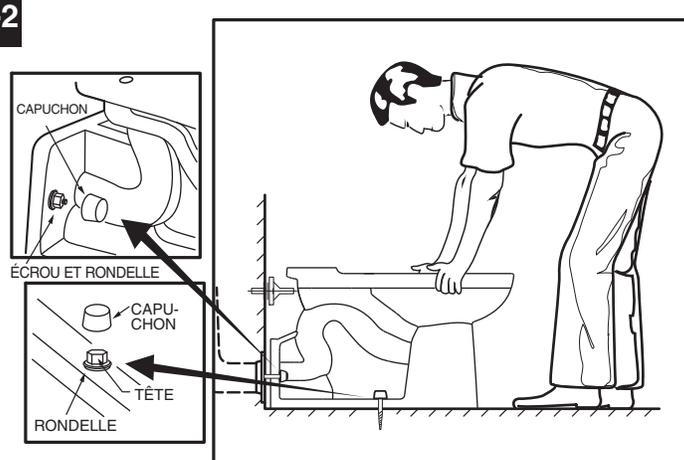

INSTALLATION DE LA TOILETTE

- Aligner la toilette avec le mur et, en la balançant, appuyer sur la cuvette pour l'enfoncer sur la rondelle et la collerette. Resserrer les écrous en alternant jusqu'à ce que la toilette soit solidement appuyée.
 - ⚠ AVERTISSEMENT : ÉVITER DE TROP SERRER LES ÉCROUS AU RISQUE D'ENDOMMAGER LA BASE!**
- Insérer les rondelles tronquées (fournies) dans les tire-fonds (non fournis). Insérer les boulons dans les trous de montage et serrer dans les orifices percés du sol.
- Installer les capuchons de boulon sur les rondelles tronquées. (Le cas échéant, couper le boulon mural à la bonne longueur avant d'installer les cache-boulons.)
- Lisser le ruban de scellant autour de la base. Enlever l'excédent de scellant.

7

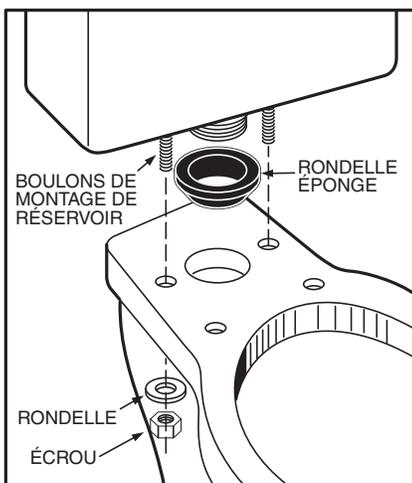

INSTALLATION DU RÉSERVOIR

a. Installer le gros joint de caoutchouc autour de la sortie fileté sous le réservoir et descendre le réservoir sur la cuvette, le côté étroit du joint s'ajustant uniformément dans l'ouverture de l'entrée d'eau de la cuvette et les boulons de montage sont insérés dans les trous de montage. Fixer avec les rondelles et écrous en métal.

b. Lorsque le réservoir est parallèle au mur, alterner le serrage des écrous jusqu'à ce que le réservoir soit emboîté uniformément sur la surface de la cuvette.

⚠ AVERTISSEMENT : ÉVITER DE TROP SERRER LES ÉCROUS POUR UN EMBOÎTEMENT PARFAIT!

8

INSTALLATION DU SIÈGE

Installer le siège de toilette en respectant les directives du fabricant.

9

Avant de poursuivre, en vous fiant au tableau ci-dessous, déterminer le type de raccordement pour l'alimentation de l'eau dont vous disposez et utiliser les pièces d'assemblage appropriées requises afin d'effectuer le raccordement comme il se doit. NE PAS utiliser de mastic de plombier pour sceller ces raccords de plomberie.

TUYAU ÉVASÉ MÉTALLIQUE / CUIVRE

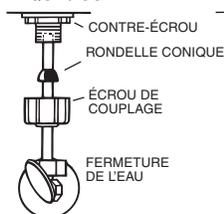

Ces pièces doivent être utilisées comme illustré afin d'assurer un raccordement étanche. L'utilisation des écrous-raccord déjà en place pourrait causer des fuites d'eau. La conduite ou le tuyau d'alimentation d'eau doit pénétrer d'au moins ½ po dans la tige fileté de la vanne (ne concerne pas la canalisation jointée).

TUYAU JOINTÉ EN MÉTAL

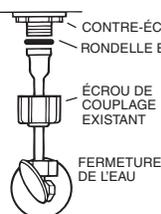

Utiliser l'écrou-raccord et la rondelle en place.

TUYAU SPIRAL EN MÉTAL

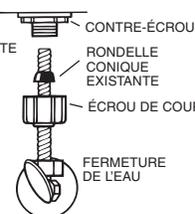

Utiliser la rondelle conique en place. La rondelle conique peut ne pas se sceller complètement en présence d'une conduite d'alimentation de type spiral.

RACCORDEMENT VINYLE/TRESSÉ

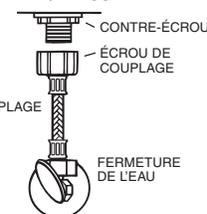

Des rondelles imperdables coniques sont déjà incluses. Aucune rondelle supplémentaire n'est requise.

AVERTISSEMENT : NE PAS UTILISER DE RONDELLE CONIQUE EN PRÉSENCE DE TUYAU D'ALIMENTATION EN PLASTIQUE.

AVERTISSEMENT : Si les CONTRE-ÉCROUS ou les ÉCROUS DE COUPLAGE sont trop serrés, il pourrait en résulter un bris, voire une inondation.

10

AJUSTEMENTS

Le réservoir avec soupape de chasse est conçu et ajusté en usine afin de fournir une constante profondeur étanche dans la cuvette après chaque évacuation. Il n'est pas nécessaire de refaire l'ajustement du remplissage lors de l'installation. Le niveau de remplissage a été réglé et verrouillé.

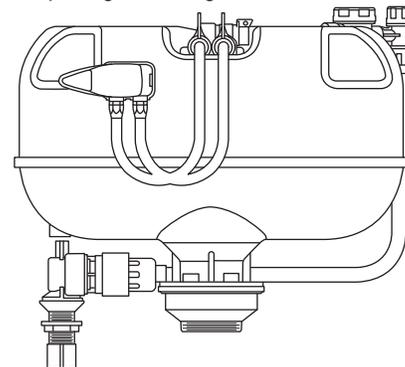

PIECES DE RECHANGE

Les pièces de rechange sont déterminées par le numéro inscrit à l'intérieur du réservoir de la toilette.

REMARQUE : « XXX » représente les options de couleur ou de fini. Spécifier sur la commande.

No DE RÉF.	DESCRIPTION	TOILETTE	
		CADET	YORKVILLE
7381051-200	LEVIER DE CHASSE GCHE	✓	✓
7381065-200	JEU DE LEVIER DE CHASSE, ASSIST. PRESSION WDI, DTE	✓	✓
4142-100.XXX	RÉSERVOIR (COMPLET AVEC RACCORDEMENTS ET GARNITURE)	✓	✓
4142.801.XXX	RÉSERVOIR (COMPLET AVEC RACCORDEMENTS ET GARNITURE DTE)	✓	✓
735133-400.XXX	COUVERCLE DE RÉSERVOIR	✓	✓
3481.100.XXX	CUVETTE, ALLONGÉE 15 PO	✓	
3483.100.XXX	CUVETTE, ALLONGÉE H. 16 ½ PO	✓	
3701.100.XXX	CUVETTE, ALLONGÉE 15 PO		✓
3703.100.XXX	CUVETTE, ALLONGÉE H. 16 ½ PO (419 mm)		✓
034783-XXX0A	TROUSSE DE CACHE-BOULONS (INCL. DEUX CAPUCHONS ET RONDELLES)	✓	
034602-0070A	JOINT DE RACCORD	✓	✓
7381054-100	ALIMENTATION INFÉRIEURE	✓	✓
7381053-100	ALIMENTATION SUPÉRIEURE	✓	✓
7381052-100	CARTOUCHE DE VANNE	✓	✓
7301320-100	JEU DE COUPLAGE DE RÉSERVOIR	✓	✓
034783-XXX0A	BOULONS ET CAPUCHONS		✓
735133-401.XXX	COUVRE-RÉSERVOIR POUR DISPOSITIF DE VERROUILLAGE	✓	✓
603111-0030A	JEU POUR DISPOSITIF DE VERROUILLAGE DE COUVERCLE	✓	✓

11 ENTRETIEN ET NETTOYAGE

Pour nettoyer la toilette, laver avec de l'eau et un savon doux, rincer abondamment à l'eau propre et essuyer avec un chiffon doux. Éviter les détergents, désinfectants ou les produits de nettoyage en aérosol. Ne JAMAIS utiliser de poudres à récurer abrasives ni de tampons abrasifs sur votre siège de toilette. Certains produits chimiques et cosmétiques pour salles de bains peuvent endommager le fini du siège.

GUIDE DE DÉPANNAGE

REMARQUE : La présence d'une petite quantité d'eau au fond du réservoir est normale. L'admission d'air est conçue de manière à s'écouler un court moment entre chaque chasse afin d'agir comme auto-nettoyage. Le goutte-à-goutte est évacué dans la cuvette. Si le circuit d'eau contient un excès de sable ou de débris, il est recommandé de nettoyer régulièrement la crépine d'entrée. (veuillez vous reporter aux directives se rapportant au nettoyage de la crépine.)

AVERTISSEMENT

Avant d'effectuer l'entretien ou le remplacement de composants de la soupape de chasse du réservoir, bien fermer l'alimentation d'eau et tirer la chasse afin de relâcher la pression dans la soupape de chasse du réservoir. Pour l'entretien se rapportant à la soupape de chasse du réservoir, vous reporter à la documentation incluse.

PROBLÈME	CAUSE POSSIBLE	SOLUTION
L'eau ne chasse pas	a. Alimentation de l'eau fermée. b. Tuyau d'alimentation bloqué. c. Tringlerie du levier de chasse endommagée.	a. Ouvrir le robinet pour permettre à l'eau d'entrer dans le réservoir. b. Fermer le robinet, débrancher le tuyau du réservoir et vérifier les joints et rondelles. Remonter. c. Vérifier l'état du levier de chasse, de la tringlerie, du câble de l'actionneur.
Chasse faible ou paresseuse	a. Tuyau d'alimentation partiellement fermé. b. Crépine d'entrée bouchée. c. Pression d'eau à l'entrée trop faible. d. Siphon ou tuyau de chute ou orifice partiellement bouché. e. Fonctionnement du régulateur de pression défectueux.	a. Ouvrir le robinet d'arrêt à fond. S'assurer aussi que la dimension des tuyaux est appropriée. b. Retirer et nettoyer la crépine selon les directives incluses. c. La pression devrait normalement atteindre au moins 25 psi. d. Éliminer l'obstruction. Consulter un plombier, si nécessaire. e. Remplacer l'alimentation inférieure.
Fuite de la toilette	a. Mauvais raccordement au réservoir ou au plancher.	a. Revoir les étapes no 4 à 7 pour la procédure d'installation.
L'eau ne s'arrête pas	a. Pression d'eau à l'entrée trop faible.	a. La pression devrait normalement atteindre au moins 25 psi.

AS AMERICA, INC. GARANTIE LIMITÉE D'UNE ANNÉE

Si une inspection de cet article de plomberie AS America, Inc. (« American Standard »), dans l'année qui suit son installation initiale, fait état d'un défaut de matériau ou de fabrication, American Standard réparera ou échangera, à sa discrétion, le produit pour un modèle semblable.

Cette garantie limitée s'applique uniquement à l'acheteur d'origine et à la première installation de ces produits. En cas de réclamation à l'égard d'une garantie limitée, une preuve d'achat sera requise. Nous vous conseillons de conserver vos reçus.

Cette garantie limitée ne s'applique pas aux conformités des codes du bâtiment locaux. Étant donné que les codes du bâtiment locaux varient largement, l'acheteur de ce produit devrait vérifier auprès d'un entrepreneur en plomberie ou en bâtiment local les codes locaux auxquels il doit se conformer, avant l'installation.

Cette garantie limitée deviendra nulle et sans effet si le produit a été déplacé de l'endroit d'installation initial; s'il a été soumis à un mauvais entretien, à l'abus, à une mauvaise utilisation, un accident ou autres avaries; s'il n'a pas été installé selon les instructions d'American Standard; ou s'il a été modifié d'une manière incompatible au produit tel que livré par American Standard.

L'option d'American Standard de réparer ou échanger le produit selon les conditions de cette garantie limitée n'inclut pas les frais de main-d'œuvre ou autres frais encourus pour la dépose ou l'installation. EN AUCUN CAS, AMERICAN STANDARD NE POURRA ÊTRE TENUE RESPONSABLE DES FRAIS DE RÉPARATION OU DE REMPLACEMENT DE MATÉRIEL D'INSTALLATION, ENTRE AUTRE, LE CARRELAGE, LE MARBRE, ETC. American Standard ne pourra être tenue responsable pour tous dommages indirects ou accidentels, attribuables à un défaut dans le produit ou à la réparation ou à l'échange d'un produit défectueux, étant tous expressément exclus de cette garantie limitée. Cette garantie limitée ne couvre pas de responsabilité pour des dommages consécutifs ou secondaires, qui sont par la présente, désavoués, ni l'extension de la durée de cette garantie limitée de toutes garanties implicites limitées, y compris de valeur marchande ou de conformité pour un usage prévu. (Certains états ou provinces ne permettent pas d'exclusion ou de limitation des garanties limitées; cette exclusion peut donc ne pas s'appliquer à vous.)

Cette garantie limitée vous donne des droits légaux spécifiques. Vous pouvez avoir d'autres droits statutaires qui varient d'un état à l'autre ou d'une province à l'autre, dans lequel cas cette garantie limitée n'affecte pas ces droits statutaires.

Pour obtenir le service offert sous ces garanties, nous suggérons de faire une réclamation à l'entrepreneur ou au détaillant par lequel ou chez lequel le produit a été acheté, ou de placer une demande de service (incluant une description du modèle du produit et de la défektivité) et la faire parvenir à l'adresse suivante :

Aux États-Unis :

Marques American Standard

P.O. Box 6820

Piscataway, New Jersey 08855

À l'attention de : Directeur à la consommation

Les résidents des États-Unis peuvent aussi obtenir des informations à propos de la garantie en composant le numéro sans frais : (800) 442-1902
www.americanstandard-us.com

Au Canada :

AS Canada ULC

2480 Stanfield Rd.

Mississauga, Ontario

Canada L4Y 1S2

Sans frais : (800) 387-0369

www.americanstandard.ca

Au Mexique :

Directeur, Service à la clientèle

AS Maquila, S.A. de C.V.

Via Morelos n° 330

Col. Santa Clara

Ecatepec 55540 Edo. Mexique

www.americanstandard.com.mx